

### LAVAMANOS DE PISO DE ACERO INOXIDABLE PARA 3 PERSONAS SIN SENSOR ELECTRÓNICO

**No. DIKEN:** 10 01 05.5

**MARCA:** Columbia Products

**MODELO:** 56FSL



#### DESCRIPCIÓN

- Fabricado totalmente en acero inoxidable calibre 16, acero #304 con grado de acabado #4.
- Estación 56FSL: 3 válvulas de pie con pedal doble.
- Dimensiones de tarja: 60" x 18" x 20" (152.4 x 45.7 x 50.8 cm).

#### APLICACIONES

- Lavamanos.

#### PRESENTACIÓN

- Venta por pieza.

#### NORMATIVIDAD / APROBACIÓN

- NSF

#### CONTRADICCIONES / LIMITANTES

- No mencionado.

#### CUADRO TÉCNICO

<b>MATERIAL:</b>	Acero Inoxidable
<b>CALIBRE:</b>	Calibre 16, acero #304 con grado de acabado #4
<b>DIMENSIONES:</b>	60" x 18" x 20" (152.4 x 45.7 x 50.8 cm).
<b>PAÍS DE ORIGEN:</b>	Estados Unidos

**No. DIKEN**

10 01 05.5

## INFORMACIÓN COMPLEMENTARIA

### ► FRENTE

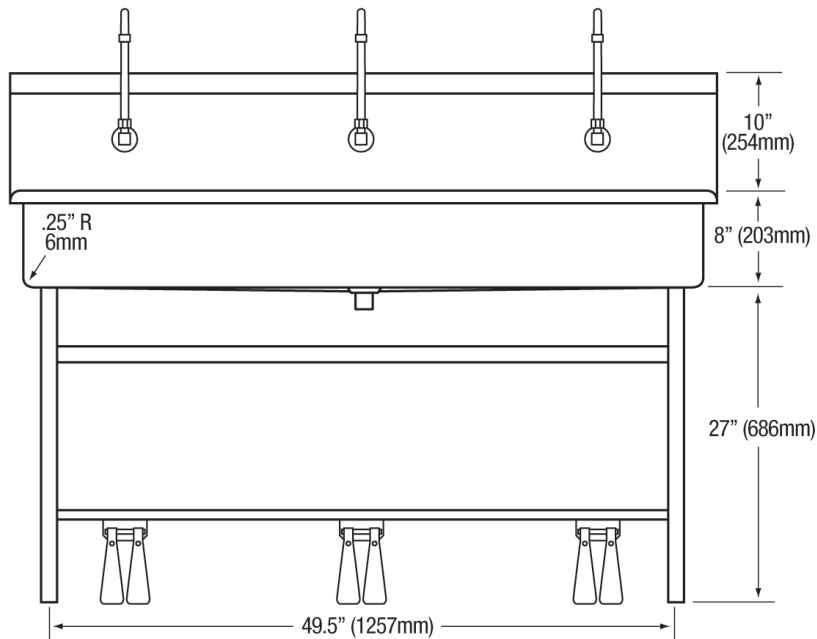

### ► LADO

