



## LAVAMANOS DE PISO DE ACERO INOXIDABLE PARA 2 PERSONAS SIN SENSOR ELECTRÓNICO

**No. DIKEN:** 10 01 05

**MARCA:** Columbia Products

**MODELO:** 54FSL

### DESCRIPCIÓN

- Modelo: 54FSL (Sin Sensor).
- Fabricado totalmente en acero inoxidable calibre 16, acero #304 con grado de acabado #4.
- Cada estación viene con 2 válvulas de 2 pedales operables con el pie.
- Dimensiones de tarja: 40" x 18" x 20" (101.6 x 45.7 x 50.8 cm).

### APLICACIONES

- Lavamanos.

### PRESENTACIÓN

- Pieza.

### NORMATIVIDAD / APROBACIÓN

- NSF.

### CONTRADICCIONES / LIMITANTES

- No mencionado.

### CUADRO TÉCNICO

<b>MATERIAL:</b>	Acero Inoxidable
<b>CALIBRE:</b>	Calibre 16, acero #304 con grado de acabado #4
<b>DIMENSIONES:</b>	40" x 18" x 20" (101.6 x 45.7 x 50.8 cm)
<b>PAÍS DE ORIGEN:</b>	Estados Unidos

**No. DIKEN**

10 01 05

## INFORMACIÓN COMPLEMENTARIA

### ► FRENTE

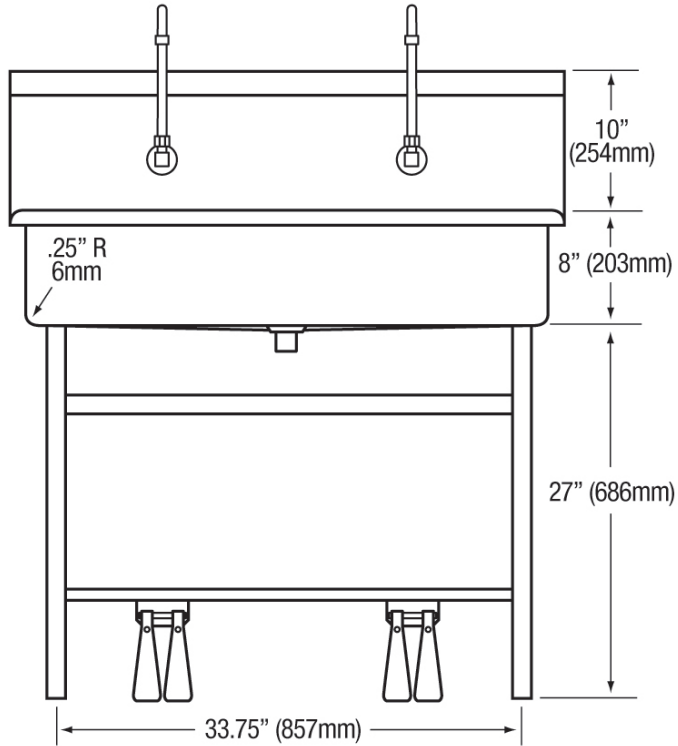

### ► LADO

